



Łomża, dnia 28.03.2019 r.

KPK.272.3.19.AB

Zaproszenie do złożenia oferty

w zamówieniu na wykonanie zamówienia o wartości powyżej kwoty 20 000 zł netto, a
poniżej 30 000 euro netto

I. *Nazwa i adres ZAMAWIAJĄCEGO*

Państwowa Wyższa Szkoła Informatyki i Przedsiębiorczości w Łomży
ul. Akademicka 14, 18-400 Łomża
Tel. 086 215 59 53
Fax. 086 215 66 01

II. *Nazwa przedmiotu zamówienia*

**Dostawa mebli do Sali rozpraw sądowych znajdującej się w budynku PWSiP w
Łomży przy ul. Akademickiej 14**

III. CPV- 39100000-3 – Meble

Specyfikacja Techniczno- ilościowa przedmiotu dostawy:

1) Stół sędziowski 3-elementowy – 1 kpl.

przykładowe zdjęcie:

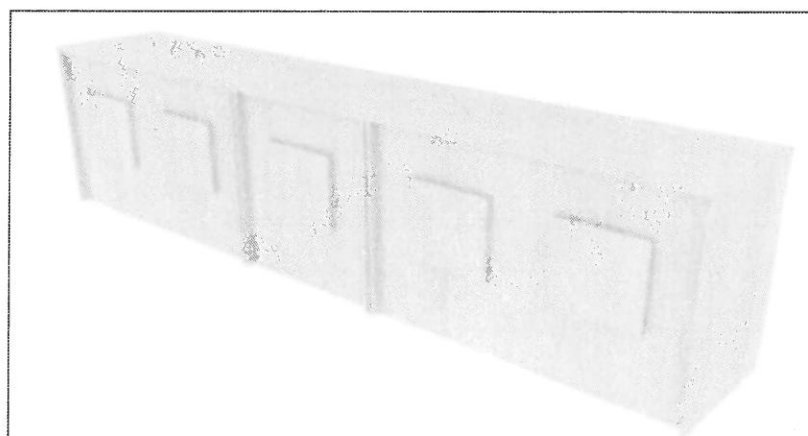



Wymagalne parametry:

- a. zestaw złożony z 2 szt. stołów skrajnych, o wymiarach 110x50xh76cm oraz segmentu środkowego o wymiarach 65x50xh76cm,
- b. stoły po zestawieniu powinny sprawiać wrażenie jednego mebla; w tym celu powinny posiadać zamontowane do boków elementy umożliwiające regulację ich wysokości,
- c. blaty powinny być wykonane z płyty o grubości 25 mm; pozostałe elementy z płyty meblowej grubości 18mm,
- d. fronty stołów powinny posiadać blendy z płyty meblowej o wysokości boków oraz powinny posiadać trwale związane nakładki/ doklejki z płyty meblowej lub frezowanego i lakierowanego MDF,
- e. łączna ilość paneli na frontach stołów wynosi 5,
- f. krawędzie blatów powinny być oklejone obrzeżem z PCV gr 2mm w kolorze zbliżonym do dekoru użytej płyty meblowej; krawędzie pozostałych elementów wykonanych z płyty o grubości 18 mm należy okleić obrzeżem z PCV gr 1 mm.
- g. w każdym ze stołów należy przewidzieć min 1 przepust meblowy; miejsce jego instalacji do ustalenia przed realizacją umowy.

2) Stoły stron – 2 szt.

przykładowe zdjęcie:

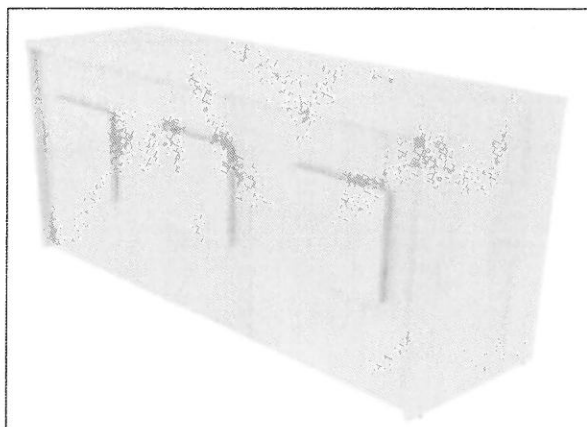



Wymagalne parametry:

- a. stoły powinny mieć wymiar 160x50xh76cm,
- b. blaty powinny być wykonane z płyty o grubości 25 mm; pozostałe elementy z płyty meblowej grubości 18mm,
- c. fronty stołów powinny posiadać blendy z płyty meblowej o wysokości boków oraz powinny posiadać trwale związane nakładki/doklejki z płyty meblowej lub frezowanego i lakierowanego MDF,
- d. łączna ilość paneli na frontach stołów wynosi 2 x 3,
- e. krawędzie blatów powinny być oklejone obrzeżem z PCV gr. 2mm w kolorze zbliżonym do dekoru użytej płyty meblowej; krawędzie pozostałych elementów wykonanych z płyty o grubości 18 mm należy okleić obrzeżem z PCV gr 1 mm.
- f. w każdym ze stołów należy przewidzieć min 1 przepust meblowy; miejsce jego instalacji do ustalenia przed realizacją umowy,
- g. stoły powinny być wykonane, pod względem rozwiązań konstrukcyjnych oraz użytych materiałów, identycznie jak stół sędziowski.

3) Pulpit świadka – 1 szt.

przykładowe zdjęcie:

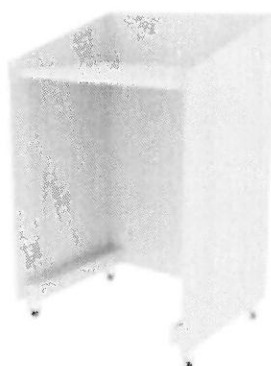

Wymagalne parametry:

- a. pulpit powinien mieć wymiar 60x45xh95cm,
- b. blat powinien być wykonany z płyty o grubości 25 mm; pozostałe elementy z płyty meblowej grubości 18mm,



- c. front pulpitu powinien być wykonany z płyty meblowej o wysokości boków oraz powinien posiadać trwale związaną nakładkę/doklejkę z płyty meblowej lub frezowanego i lakierowanego MDF,
- d. krawędzie blatu powinny być oklejone obrzeżem z PCV gr. 2mm w kolorze zbliżonym do dekoru użytej płyty meblowej; krawędzie pozostałych elementów wykonanych z płyty o grubości 18 mm należy okleić obrzeżem z PCV gr 1 mm.
- e. pulpit powinien być wykonany, pod względem rozwiązań konstrukcyjnych oraz użytych materiałów, identycznie jak stół sędziowski i stoły stron. Ten mebel powinien być meblem mobilnym; należy go wyposażać w 4 szt. rolek skrętnych o niewielkich rozmiarach do stosowania na wykładzinie dywanowej. Należy przewidzieć przynajmniej dwie rolki wyposażone w blokady.

4) Szafa ubraniowa na togi – 1 szt

przykładowe zdjęcie:

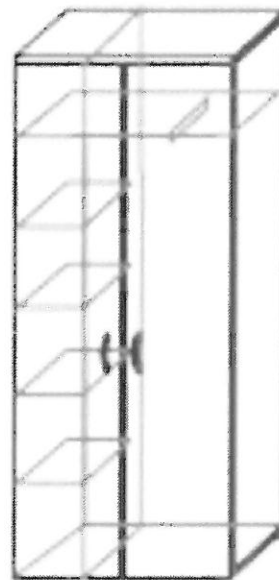

Wymagalne parametry:

- a. wymiary szafy: 71x46xh~170cm,
- b. wieńce górny i dolny powinny być wykonane z płyty o grubości 25 mm; pozostałe elementy z płyty meblowej grubości 18mm,



- c. krawędzie powinny być oklejone obrzeżem z PCV gr. 1mm w kolorze zbliżonym do dekoru użytej płyty meblowej,
- d. szafa powinna być wykonana, pod względem rozwiązań konstrukcyjnych oraz użytych materiałów, identycznie jak pozostałe meble.
- e. przestrzeń wewnętrzna szafy powinna zostać podzielona na komorę ubraniową o szerokości wewnętrznej 46cm, w której należy zamocować wysuwany uchwyt na wieszaki. Pozostałą przestrzeń z szerokości mebla należy wydzielić płytą meblową i zamocować w niej 4 półki mocowane na dowolnej wysokości,
- f. szafa musi być zamykana na zamek meblowy i posiadać uchwyt drzwiowy (do ustalenia w trakcie uzgodnień przed realizacją).

5) Szafka techniczna na rejestrator i komputer stacjonarny – 1 szt.

przykładowe zdjęcie:

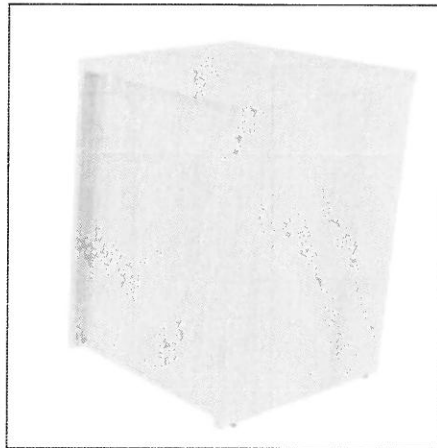

Wymagalne parametry:

- a. wymiary szafki: 50x50xh76cm,
- b. wieńce górny i dolny powinny być wykonane z płyty o grubości 25 mm; pozostałe elementy z płyty meblowej grubości 18mm,
- c. krawędzie wieńców powinny być oklejone obrzeżem z PCV gr. 2mm w kolorze zbliżonym do dekoru użytej płyty meblowej; krawędzie pozostałych elementów wykonanych z płyty o grubości 18 mm należy okleić obrzeżem z PCV gr 1 mm.



- d. szafka powinna być wykonana, pod względem rozwiązań konstrukcyjnych oraz użytych materiałów, identycznie jak pozostałe meble.
- e. przestrzeń wewnątrz szafki powinna zostać podzielona w pionie na dolną otwartą komorę, przeznaczoną na umieszczenie w niej jednostki komputera stacjonarnego i UPS-a. Nad tą komorą otwartą należy umieścić półkę przesuwaną z płyty meblowej, na prowadnicach mocowanych do boków szafki. Głębokość półki – identyczna jak głębokość szafki,
- f. około 15 cm od blatu szafki należy również przewidzieć półkę ruchomą jak wyżej, tyle że służącą do umieszczenia na niej rejestratora obrazu i dźwięku
- g. precyzyjny podział przestrzeni wewnątrz-szafkowej zostanie ustalony przed podpisaniem umowy.

6) Krzesło/ fotel sędziego (wysokie) – 1 szt.

przykładowe zdjęcie:



6

sztaplowanie

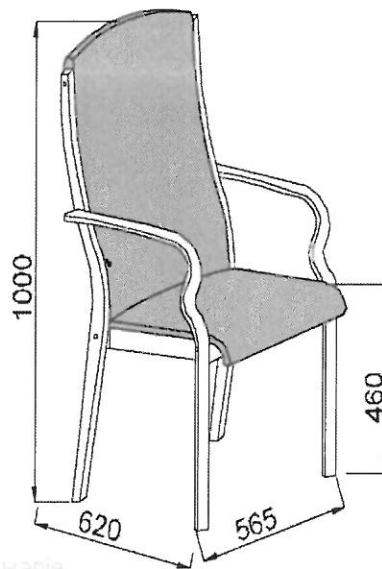

Wymagalne parametry:

- a. krzesło sędziego wysokie z podłokietnikami,
- b. stelaż sklejkowy bukowy barwiony i lakierowany. Konstrukcja stelaża wzmocniona za pomocą oskrzyni pod siedziskiem łączącej przednie i tylne nogi za pomocą śrub.



- c. siedzisko i oparcie tapicerowane tkaniną o składzie: 18% Poliester, 3% Poliuretan, 79% PCVm gramatura: 570 g/m². Odporność na ścieranie minimum 102 000 cykli Martindale'a wg. ISO 12947-2.
- d. wymiary orientacyjne: Wysokość 1000 mm Szerokość 565 mm Głębokość 620 mm
- e. kolor tkaniny tapicerskiej – wg wzornika producenta; do ustalenia przez Zamawiającego przed podpisaniem umowy na realizację

7) Krzesła sędziowskie – 10 szt.

przykładowe zdjęcie

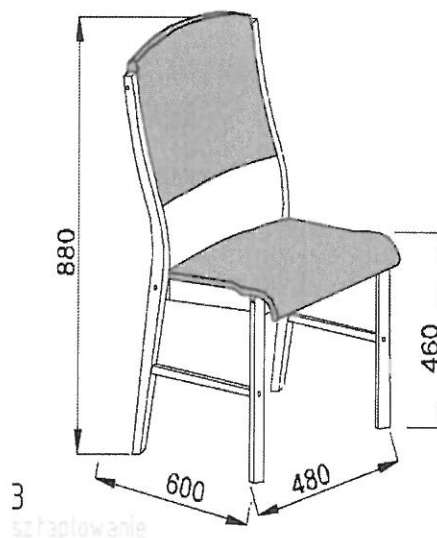

Wymagalne parametry:

- a. wysokość: 880mm
- b. szerokość: 480mm
- c. głębokość: 600mm
- d. wysokość siedziska: 460mm
- e. szerokość siedziska: 480mm
- f. sztaplowanie: do 3szt.
- g. stelaż sklejkowy bukowy barwiony i lakierowany. Konstrukcja stelaża wzmocniona za pomocą oskrzyni pod siedziskiem łączącej przednie i tylne nogi za pomocą śrub. Oparcie dzielone.



- h. siedzisko i oparcie tapicerowane tkaniną o składzie: 18% Poliester, 3% Poliuretan, 79% PCVm gramatura: 570 g/m². Odporność na ścieranie minimum 102 000 cykli Martindale`a wg. ISO 12947-2.
- i. kolor tkaniny tapicerskiej i wybarwienie stelaża– wg wzornika producenta; do ustalenia przez Zamawiającego przed podpisaniem umowy na realizację

IV. Sposób oceny ofert:

- a. wybór najkorzystniejszej oferty spośród złożonych ofert spełniających warunki specyfikacji, dokonany zostanie na podstawie ustalonego kryterium jakim jest najniższa cena- łączna całości dostawy.
- b. Wykonawca zamieści w formularzu cenowym (*załącznik nr 2*) precyzyjny opis proponowanych mebli z podaniem nazwy własnej mebli (jeżeli takowa istnieje)
- c. Wartość oferty, proponowana w formularzu ofertowym, musi być tożsama i wynikająca z podsumowania wartości z formularza cenowego.
- d. W cenie poszczególnych składników dostawy powinny być zawarte takie koszty jak koszty dostawy i montażu wraz z kosztem jego wniesienia, opłatę gwarancyjną, koszt ubezpieczenia towaru na czas dostawy, koszt opakowania towaru.

V. Wymagania związane z wykonaniem przedmiotu zamówienia

- a. Termin wykonania: w ciągu **4 tygodni**, liczonych od dnia podpisania umowy
- b. Okres gwarancji przedmiotu dostawy musi wynosić **min 24 miesiące**, z zastrzeżeniem, że nie może być krótszy niż ewentualna gwarancja producenta, dotycząca elementów wchodzących w zakres dostawy.
- c. Termin płatności – **21 dni**, liczone od przekazanej/przesłanej Zamawiającemu faktury VAT wystawionej po podpisaniu protokołu odbioru bez uwag.
- d. W zakres dostawy wchodzi dostawa produktów we wskazane przez Zamawiającego miejsce oraz jego wniesienie i montaż.

VI. Zamawiający zobowiązuje się do :

Z Wykonawcą, który zaproponuje najniższą cenę, zostanie zawarta umowa wg wzoru umowy stanowiącego *załącznik nr 3*.



VII. Ofertę należy:

Złożyć na druku "OFERTA" (*załącznik nr 1 do zaproszenia*) w formie oryginalnej osobiście na adres: PWSiIP w Łomży, ul. Akademicka 14, 18-400 Łomża, pokój nr. „124” lub listem poleconym lub za pomocą faksu nadanego na numer 86 215 66 01 lub drogą elektroniczną na adres: abaginska2@pwsip.edu.pl w terminie do dnia **08.04.2019 r. do godz. 10:00**

VIII. Tryb postępowania: Zapytanie ofertowe

Zamawiający informuje, że do udzielenia niniejszego zamówienia nie mają zastosowania przepisy ustawy dnia 29 stycznia 2004 r. *Prawo zamówień publicznych*, jak również niniejsza oferta nie stanowi oferty w myśl art. 66 kodeksu cywilnego.

Zamawiający zastrzega sobie prawo do odpowiedzi tylko na wybraną ofertę. Zamawiający zastrzega sobie również prawo do negocjacji warunków przy wyborze ofert oraz rezygnacji bądź unieważnienia niniejszego postępowania na każdym jego etapie bez podania przyczyny. Informujemy, że zawieramy umowy na podstawie własnych wzorów umów.

IX. Osobą do kontaktów w sprawie niniejszego postępowania jest:

- do spraw technicznych, związanych z przedmiotem zamówienia - P. Edward Bochenko, Tel. 0 86 215 66 09,
- do spraw udzielenia zamówienia- P. Anna Bagińska Tel. 0 86 215 66 03

p.o. KANCLERZ

mgr inż. Artur Baldowski



Załącznik nr 1

.....
(miejsowość data)

OFERTA

Nazwa i adres WYKONAWCY
(ewentualnie czytelna pieczęć nagłówkowa)

NIP

REGON.

1. Oferuję wykonanie przedmiotu zamówienia – szczegółowo opisanego w zaproszeniu do składania ofert (wg pkt. II „Zaproszenia”) na **dostawę mebli do sali sądowej, znajdującej się w budynku PWSiP w Łomży przy ul. Akademickiej 14**

za kwotę łączną:

cena netto:zł

słownie netto:zł.

cena brutto:zł.

słownie brutto:zł.

podatek VAT:

wysokość stawki podatku VAT.....%

wartość podatku VAT zł.

słownie wartość podatku VAT:..... zł

2. Deklaruję ponadto:
a) Zapewniamy gwarancję na przedmiot zamówienia na okres (nie krótszy niż 24 m-ce, nie krótszy jednak niż termin gwarancji producenta) – liczonej od dnia dostarczenia towaru i podpisania dokumentu zdawczo- odbiorczego przez obie strony.
3. Oświadczam, że:
zapoznałem się z opisem przedmiotu zamówienia i nie wnoszę do niego zastrzeżeń. W razie wybrania mojej/naszej oferty zobowiązuję/-my się do realizacji zamówienia na warunkach określonych we wzorze umowy (stanowiącym załącznik nr 3 do zaproszenia), w miejscu i terminie określonym przez Zamawiającego.
4. Załącznikiem do niniejszego formularza stanowiącym integralną część oferty jest:
a. Wypełniany załącznik nr 2
b.

(pieczęć i podpis wykonawcy)



załącznik nr 2

KPK.272.3.19.AB

Formularz cenowy
do zaproszenia do złożenia oferty na dostawę mebli do pracowni sądowej,
mieszczącej się w budynku PWSliP w Łomży przy ul. Akademickiej 14

Lp	Nazwa przedmiotu dostawy, producent	Opis przedmiotu zamówienia, ewentualnie szkic, fotografia....	Ilość	Cena jednostkowa netto/ brutto	Wartość asortymentu netto/brutto
1					
2					
3					
4					
5					
6					
7					
Wartość netto dostawy:					
Należny podatek VAT:					
Wartość brutto dostawy:					



UMOWA Nr(WZÓR)

zawarta w Łomży w dniu pomiędzy:

Państwową Wyższą Szkołą Informatyki i Przedsiębiorczości w Łomży

ul. Akademicka 14, 18-400 Łomża

NIP 718-19-47-148

REGON: 451202740

reprezentowanym przez:

.....

zwanym dalej „Zamawiającym”

a

.....

.....

NIP

REGON

reprezentowanym przez:

.....

zwanym dalej „Wykonawcą”

Wykonawca został wyłoniony w trybie zapytania ofertowego.

§ 1

Przedmiot umowy

1. Przedmiotem umowy jest **dostawa mebli do pracowni sądowej, znajdującej się w budynku PWSIiP w Łomży, przy ul. Akademickiej 14** zwanego dalej Towarem, szczegółowo opisanym w pkt. II Zaprośzenia, tj. w Specyfikacji Technicznej oraz w ofercie złożonej przez Wykonawcę.
2. Dostawa towaru ma nastąpić do dnia
3. Oferta Wykonawcy stanowi integralną częścią niniejszej umowy.
4. Wykonawca oświadcza, że towar będący przedmiotem niniejszej umowy, wskazany w § 1 ust.1:
 - a. jest fabrycznie nowy, spełnia wszystkie parametry techniczne opisane Specyfikacji Technicznej oraz jest towarem w pełni sprawnym;



- b. posiada wszelkie parametry techniczne oraz funkcje niezbędne do korzystania z niego zgodnie z jego przeznaczeniem, które zostało szczegółowo określone w Specyfikacji Technicznej.
 - c. spełnia warunki zgodności wynikające z normy CE - jeżeli jest wymagana odrębnymi przepisami;
 - d. nie jest przedmiotem jakichkolwiek ograniczonych praw rzeczowych ustanowionych na rzecz osób trzecich, jak również nie jest przedmiotem jakichkolwiek postępowań sądowych, administracyjnych, czy też sądowno-administracyjnych, których konsekwencją jest /mogłoby być ograniczenie, czy też wyłączenie prawa Wykonawcy do rozporządzania nim;
 - e. przekazany zostanie Zamawiającemu w stanie kompletnym, a także instrukcję w j. polskim (jeżeli taki dokument istnieje), umożliwiającą normalne z niego korzystanie, zgodnie z jego przeznaczeniem.
 - f. objęty jest gwarancją producenta.
3. Wykonawca oświadcza, iż wraz z towarem dostarczy Zamawiającemu karty gwarancyjne, w tym karty gwarancyjne producenta (jeżeli taki dokument istnieje)
4. Wszelkie ciężary oraz ryzyko zniszczenia, uszkodzenia towaru w całości lub jego części, jak również zaginięcia całości lub części towaru przechodzi na Zamawiającego dopiero z chwilą jego protokolarnego przekazania zgodnie z postanowieniami § 3 niniejszej umowy.
5. Strony niniejszej umowy zgodnie ustalają, że w przypadku, gdy zgodnie ze złożoną ofertą Wykonawca powierzy wykonanie części przedmiotu umowy Podwykonawcy, za rozliczenie pomiędzy Wykonawcą a Podwykonawcą odpowiada tylko i wyłącznie Wykonawca. Niezależnie od powyższego, na Wykonawcy spoczywa obowiązek każdorazowego poinformowania Zamawiającego na piśmie o tym, że korzysta on z usług Podwykonawcy z jednoczesnym wskazaniem zakresu obowiązków Podwykonawcy. Strony niniejszej umowy zgodnie przy tym ustalają, że za ewentualne zachowania (działania bądź też zaniechania) Podwykonawcy, Wykonawca odpowiada wobec Zamawiającego jak za zachowania (działania bądź też zaniechania) własne.



§ 2

Wynagrodzenie

1. Całkowita wartość przedmiotu niniejszej umowy, określonego w § 1 ust. 1 niniejszej umowy wynosi:
Cena nettozłotych
Stawka podatku VAT %
Wartość podatku VATzłotych
Cena brutto złotych,
Cena brutto słownie: złotych.
2. Kwota, o której mowa w § 2 ust. 1 niniejszej umowy obejmuje koszt towaru wraz z kosztem jego wniesienia i montażu, opłatę gwarancyjną, koszt ubezpieczenia towaru na czas dostawy, koszt opakowania towaru, koszt dostawy towaru do bezpośredniego odbiorcy, koszty serwisu przeprowadzanego przez Wykonawcę w ilości określonych w gwarancji, o jakiej mowa w § 5.
3. Kwota o jakiej mowa w § 2 ust. 1 niniejszej umowy płatna będzie przez Zamawiającego na podstawie faktury wystawionej przez Wykonawcę, na rachunek bankowy Wykonawcy wskazany w tej fakturze VAT.
4. Podstawą do wystawienia przez Wykonawcę faktury VAT jest podpisany przez obie strony bądź ich umocowanych przedstawicieli protokół odbioru nie zawierający żadnych uwag. Fakturę wraz z podpisanym protokołem odbioru, Wykonawca zobowiązuje się dostarczyć do siedziby Zamawiającego.
5. Zapłata za wystawioną przez Wykonawcę fakturę VAT nastąpi w terminie **21** dni od dnia jej doręczenia do siedziby Zamawiającego zgodnie z postanowieniami § 2 ust. 4 powyżej, przy czym za dzień zapłaty uważa się dzień, w którym dojdzie do obciążenia rachunku bankowego Zamawiającego.

§ 3

Odbiór

1. Wykonawca zobowiązuje się dostarczyć towar w terminie: **4 tygodni** licząc od dnia podpisania umowy.
2. Wykonawca powiadomi pisemnie Zamawiającego o gotowości do odbioru, co najmniej na 2 dni przed dostawą.



3. Wykonawca zobowiązany jest dostarczyć w dniu odbioru przedmiotu zamówienia n/w. dokumentację w języku polskim:
 - a. instrukcję obsługi **towaru** w wersji papierowej (jeżeli taki dokument istnieje);
 - b. karty gwarancyjne/warunki gwarancji, w tym karty gwarancyjne/warunki gwarancji producenta (jeżeli taki dokument istnieje);
4. Odbiór **towaru** nastąpi przez Zamawiającego, po dostawie w terminie do 2 dni roboczych od dnia zgłoszenia gotowości do odbioru.
5. Jeżeli w toku czynności odbiorowych stwierdzone zostaną okoliczności uniemożliwiające dokonanie odbioru z przyczyn leżących po stronie Wykonawcy, Zamawiający przedstawi je Wykonawcy na piśmie. Do czasu usunięcia przeszkód w odbiorze Zamawiający przerwie czynności odbiorowe, a Wykonawca zobowiązany jest do niezwłocznego usunięcia przeszkód w realizacji odbioru.
6. Po usunięciu przeszkód w realizacji odbioru Wykonawca ponownie zgłosi Zamawiającemu gotowość do odbioru, a ten wznowi czynności odbiorowe.
7. Z odbioru towaru strony sporządzą protokół odbiorczy.
8. Protokół odbiorczy musi zawierać:
 - a. potwierdzenie realizacji dostawy zgodnie z umową w szczególności, w zakresie pozycji asortymentowej oferty;
 - b. wartość i datę dostawy;
 - c. warunki gwarancji/ karty gwarancyjne, w tym karty gwarancyjne/warunki gwarancji producenta (jeżeli taki dokument istnieje);
 - d. informację o producencie przedmiotu zamówienia;
 - e. informację o przekazaniu instrukcji (jeżeli taki dokument istnieje).

§ 4

Kary umowne

1. Za opóźnienie w wykonaniu umowy w stosunku do terminu wskazanego w § 3 ust. 1 niniejszej umowy Wykonawca zapłaci Zamawiającemu karę umowną w wysokości 0,1 % wartości wynagrodzenia brutto o którym mowa w § 2 ust. 1 liczoną za każdy dzień opóźnienia.



2. W przypadku odstąpienia od umowy w całości lub części przez którąkolwiek ze stron z przyczyn leżących po stronie Wykonawcy, zapłaci on na rzecz Zamawiającego karę umowną w wysokości 10 % wartości wynagrodzenia brutto, o którym mowa w § 2 ust. 1.
3. W przypadku niewykonania przedmiotu zamówienia w zakresie dostawy towaru lub nienależytego wykonania innego niż wskazane w niniejszym paragrafie Wykonawca zapłaci Zamawiającemu karę umowną w wysokości 10 % wartości wynagrodzenia brutto, o którym mowa w § 2 ust. 1.
4. Kary umowne są niezależne od siebie i w przypadku zaistnienia podstaw do ich naliczania zostanie potrącona z kwoty zabezpieczenia i należnego Wykonawcy wynagrodzenia.
5. Zamawiający zastrzega sobie prawo dochodzenia odszkodowania na zasadach ogólnych prawa cywilnego niezależnie od zastrzeżonych w niniejszym paragrafie kar umownych.
6. Odstąpienie przez którąkolwiek ze stron od zawartej umowy nie powoduje uchylenia obowiązku zapłaty kar umownych z tytułu zdarzeń zaistniałych w okresie jej obowiązywania.
7. W przypadku opóźnienia w wykonaniu umowy powyżej 14 dni lub niedotrzymania ustalonej jakości dostarczanych towarów, Zamawiający zastrzega sobie prawo odstąpienia od Umowy w całości lub części bez wyznaczania Wykonawcy dodatkowego terminu na dostarczenie kompletnego przedmiotu zamówienia. Oświadczenie o odstąpieniu od umowy z uwagi na zaistniałe opóźnienie w dostawie Zamawiający może złożyć w terminie 30 dni od zaistnienia przesłanek do odstąpienia.
8. Za okres trwania czynności odbiorowych tj. od dnia zgłoszenia gotowości do odbioru do dnia jego zakończenia lub dnia przerwania czynności odbiorowych zgodnie z zapisami § 3 ust. 6 i 7 umowy kary umowne nie będą naliczane.

§ 5

Gwarancja

1. Wykonawca udziela Zamawiającemu miesięcy gwarancji na całość dostawy
2. Gwarancja liczona będzie od daty podpisania protokołu zdawczo – odbiorczego, o którym mowa w § 3 umowy.
3. Gwarancja obejmuje koszt naprawy, dojazdu i części zamiennych. W przypadku, gdy zgodnie z gwarancją udzieloną przez Wykonawcę towar stanowiący przedmiot niniejszej



umowy wymagać będzie okresowych przeglądów serwisowych, wszelkie czynności i koszty związane z jego przeprowadzeniem objęte są wynagrodzeniem, o jakim mowa w § 2 ust. 1.

§ 6

Odstąpienie

1. Oprócz wypadków wymienionych w Kodeksie Cywilnym oraz we wcześniejszej części niniejszej umowy, Zamawiającemu przysługuje prawo do odstąpienia od umowy w całości lub w części w sytuacji:
 - a. W razie wystąpienia istotnej zmiany okoliczności powodującej, że wykonanie umowy nie leży w interesie publicznym, czego nie można było przewidzieć w chwili zawarcia umowy.
 - b. W przypadku opóźnienia się z rozpoczęciem lub wykonaniem realizacji umowy w taki sposób, iż nie jest prawdopodobnym wykonanie przedmiotu umowy w ustalonym terminie.
 - c. Utraty przez Zamawiającego źródła finansowania zamówienia w całości lub części, a także w przypadku przesunięcia źródeł finansowania zamówienia.
 - d. W przypadku, gdyby Wykonawca pomimo wezwania go na piśmie do usunięcia wad, nie usunie ich w terminie 14 dni od daty zgłoszenia wad.
 - e. Wykonawca przerwie realizację umowy bez uzgodnienia z Zamawiającym i przerwa trwa dłużej niż 7 dni.
 - f. Wykonawca realizuje umowę niezgodnie z jej postanowieniami, warunkami technicznymi lub w sposób nie gwarantujący terminowego wykonania przedmiotu umowy, przy czym strony uznają, iż odstąpienie od umowy w całości lub niewykonanej części z przyczyn wskazanych w § 6 ust. 1 pkt. „d-f” uznaje się także za odstąpienie z przyczyn za które odpowiada Wykonawca.
2. Odstąpienie od umowy powinno nastąpić w formie pisemnej pod rygorem nieważności takiego oświadczenia. Z prawa odstąpienia o jakim mowa w niniejszej umowie Zamawiający można skorzystać w terminie 30 dni od powzięcia wiadomości o zdarzeniach stanowiących podstawę odstąpienia.



§ 7

Postanowienie końcowe

1. Wszelkie zmiany i uzupełnienia niniejszej umowy wymagają formy pisemnej pod rygorem nieważności.
2. Tytuły nadane poszczególnym paragrafom mają jedynie charakter pomocniczy i nie wpływają na interpretację zapisów umownych.
3. Wszelkie spory rozstrzygane będą przez Sąd właściwy dla siedziby Zamawiającego.
4. W przypadku zmian organizacyjno- prawnych dotyczących Wykonawcy, które miały miejsce w okresie związania umową Wykonawca zobowiązany jest :
 - a. niezwłocznie zawiadomić Zamawiającego o zmianach;
 - b. złożyć komplet dokumentów wskazujących na następcę prawnego.
5. Postanowienia niniejszej umowy są jawne w zakresie wynikającym z postanowień ustawy z dnia 6 września 2001 r. o dostępie do informacji publicznej (Dz. U. z 2001 Nr 112, poz. 1198 z późn. zm.)
6. Umowę sporządza się w dwóch jednobrzmiących egzemplarzach po jednym dla każdej ze Stron.

WYKONAWCA

ZAMAWIAJĄCY